



TOMOE

2019年10月期
決算ご報告

2019年10月期 決算のご報告



(1) 業績結果 (連結)

(単位：百万円)

	19/10	18/10	増減	前年比 (%)	コメント
売上高	41,355	42,358	▲1,003	▲2.4	機械：+78 化学品：▲1,081
売上 総利益	9,349	9,235	+114	+1.2	機械：+408 化学品：▲295
営業 利益	2,376	2,377	▲2	▲0.1	機械：+378 化学品：▲380
経常 利益	2,384	2,335	+49	+2.1	貸倒引当金繰入の減少+39 為替差損益の改善+16
当期 純利益	1,569	1,513	+56	+3.7	減損損失の減少+24 投資有価証券売却損の発生▲5
純利益/株 (円)	157.25	151.64	+5.61	+3.7	
配当額/株 (円)	47.00	47.00	±0.0	±0.0	

2019年10月期 決算のご報告



(2) 機械製造販売事業

(単位：百万円)

	19年10月期 (実績)			18年10月期	
	金額	前年比 (%)	利益率 (%)	金額	利益率 (%)
売上高	11,250	+0.7	100.0	11,172	100.0
売上 総利益	3,916	+11.6	34.8	3,508	31.4
営業 利益	971	+63.7	8.6	593	5.3

2019年10月期 決算のご報告



(2) 機械製造販売事業－2 売上高

(単位：百万円)

	品目区分	機 械	装置/工事	部品/修理	合 計
官 需	1 9 年	365	436	2,765	3,566
	1 8 年	754	728	2,957	4,439
	差 異	▲389	▲292	▲192	▲873
民 需	1 9 年	634	293	2,075	3,002
	1 8 年	671	379	1,919	2,968
	差 異	▲37	▲86	+156	+34
海 外	1 9 年	1,693	59	2,930	4,682
	1 8 年	1,828	183	1,754	3,765
	差 異	▲135	▲124	+1,176	+917
合 計	1 9 年	2,692	788	7,770	11,250
	1 8 年	3,253	1,288	6,629	11,172
	差 異	▲561	▲501	+1,140	+78

2019年10月期 決算のご報告



(3) 化学工業製品販売事業

(単位：百万円)

	19年10月期 (実績)			18年10月期	
	金額	前年比 (%)	利益率 (%)	金額	利益率 (%)
売上高	30,105	▲3.5	100.0	31,186	100.0
売上 総利益	5,432	▲5.1	18.0	5,727	18.4
営業 利益	1,404	▲21.3	4.7	1,784	5.7

2019年10月期 決算のご報告



(3) 化学工業製品販売事業－2 売上高 (単位：百万円)

	2018年10月	2019年10月	差	異
化学工業製品販売事業	31,186	30,105	▲1,081	
合成樹脂関連	7,865	7,425	▲440	
工業材料関連	9,319	9,315	▲4	
化成品関連	6,302	6,194	▲108	
機能材料関連	3,447	3,285	▲162	
電子材料関連	3,898	3,573	▲325	
その他（洋酒）	352	313	▲39	

2019年10月期 決算のご報告



(4) B/S (連結) 資産の部 (単位：百万円)

	18年10月	19年10月	差異	%
流動資産	28,823	30,260	+1,437	+5.0
現金及び預金	9,354	12,147	+2,793	+29.9
※売上債権	14,018	12,337	▲1,681	▲12.0
たな卸資産	5,334	5,456	+122	+2.3
その他	183	381	▲198	+8.2
貸倒引当金	▲67	▲63	+4	▲6.0
固定資産	8,507	8,810	+303	+3.7
有形固定資産	5,042	5,275	+233	+4.6
無形固定資産	109	129	+20	+18.3
投資等資産	3,356	3,405	+49	+1.5
資産合計	37,331	39,070	+1,739	+4.7

※売上債権：受取手形、売掛金、電子記録債権

2019年10月期 決算のご報告



(4) B/S (連結) 負債・資本の部 (単位：百万円)

	18年10月	19年10月	差異	%
流動負債	8,790	9,564	+774	+8.8
※支払債務	6,050	5,987	▲63	▲1.0
未払金	600	821	+221	+36.8
未払法人税等	539	430	▲109	▲20.2
その他	1,599	2,324	+725	+45.3
固定負債	665	645	▲20	▲3.0
負債合計	9,455	10,209	+754	+8.0
純資産合計	27,876	28,861	+985	+3.5
負債・資本合計	37,331	39,070	+1,739	+4.7

※支払債務：支払手形、買掛金、電子記録債務

2019年10月期 決算のご報告



(5) 連結キャッシュフローの状況

(単位：百万円)

	19年10月	主な増減要因	
営業活動による キャッシュ・フロー	+3,868	税金等調整前当期純利益 売上債権の減少	+2,378 +1,656
投資活動による キャッシュ・フロー	▲544	有形固定資産の取得による支出 無形固定資産の取得による支出	▲468 ▲60
財務活動による キャッシュ・フロー	▲478	配当金の支払額	▲478
現金及び 現金同等物の増減額	+2,793		



TOMOE

2020年10月期
通期業績見通し

2020年10月期 通期決算見通し



(1) 業績の見通し (連結)

(単位：百万円)

	20年10月期見通し			19年10月期	
	金額	前年比 (%)	利益率 (%)	金額	利益率 (%)
売上高	44,700	+8.1	100.0	41,355	100.0
売上 総利益	9,730	+4.1	21.8	9,349	22.6
営業 利益	2,250	▲5.3	5.0	2,376	5.7
経常 利益	2,250	▲5.6	5.0	2,384	5.8
当期 純利益	1,500	▲4.4	3.4	1,569	3.8

2020年10月期 通期決算見通し



(2) 機械製造販売事業

(単位：百万円)

	20年10月期見通し			19年10月期	
	金額	前年比 (%)	利益率 (%)	金額	利益率 (%)
売上高	13,800	+22.7	100.0	11,250	100.0
売上 総利益	4,000	+2.1	29.0	3,917	34.8
営業 利益	760	▲21.8	5.5	972	8.6

2020年10月期 通期決算見通し



(2) 機械製造販売事業－2 売上高

(単位：百万円)

	品目区分	機 械	装置/工事	部品/修理	合 計
官 需	2 0 年	890	1,250	2,650	4,790
	1 9 年	365	436	2,765	3,566
	差 異	+525	+814	▲115	+1,224
民 需	2 0 年	835	125	2,065	3,025
	1 9 年	634	293	2,075	3,002
	差 異	+201	▲168	▲10	+23
海 外	2 0 年	3,580	65	2,340	5,985
	1 9 年	1,693	59	2,930	4,682
	差 異	+1,887	+6	▲590	+1,303
合 計	2 0 年	5,305	1,440	7,055	13,800
	1 9 年	2,692	788	7,770	11,250
	差 異	+2,613	+652	▲715	+2,550

2020年10月期 通期決算見通し



(2) 機械製造販売事業－3 受注・受注残 (単位：百万円)

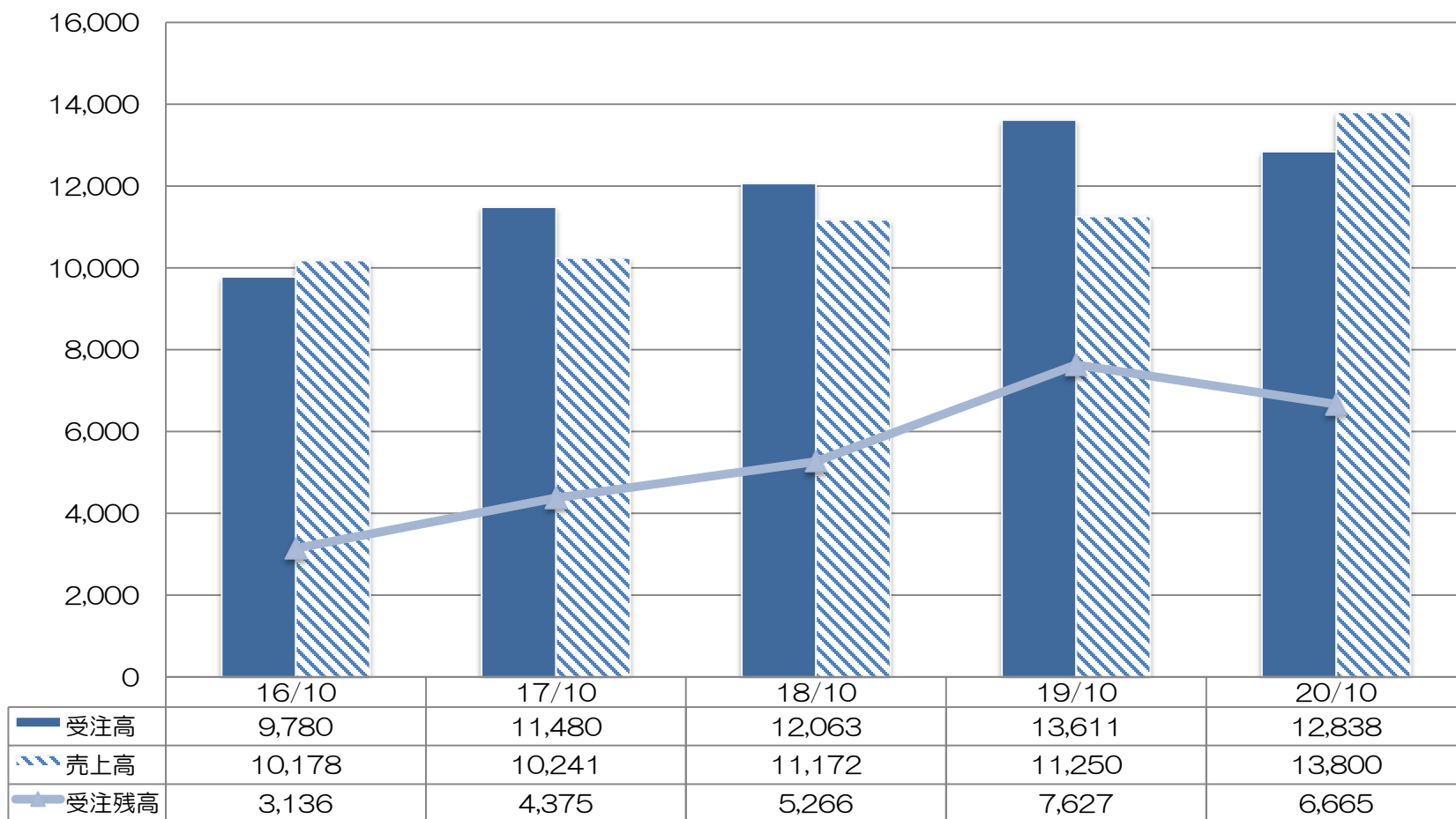

2020年10月期 通期決算見通し



(3) 化学工業製品販売事業

(単位：百万円)

	20年10月期見通し			19年10月期	
	金額	前年比 (%)	利益率 (%)	金額	利益率 (%)
売上高	30,900	+2.6	100.0	30,105	100.0
売上 総利益	5,730	+5.5	18.5	5,432	18.0
営業 利益	1,490	+6.1	4.8	1,404	4.7

2020年10月期 通期決算見通し



(3) 化学工業製品販売事業－2 売上高 (単位：百万円)

	2019年 実績	2020年 見通し	差 異
化学工業製品販売事業	30,105	30,900	+795
合成樹脂関連	7,425	7,150	▲275
工業材料関連	9,315	9,270	▲45
化成品関連	6,194	6,800	+606
機能材料関連	3,285	3,670	+385
電子材料関連	3,573	3,700	+127
その他（洋酒）	313	310	▲3



TOMOE

2020年の取り組み

2020年度の取り組み



(1) 機械製造販売事業 《海外展開》 遠心分離機

Tomoe Engineering USA, Inc.

北南米市場

Tomoe Engineering USA, Inc.



化学工業、食品分野などへの販売促進で足場固め

- ・化学工業、食品、医薬分野へ展開。
- ・部品・修理に引き続き注力。
- ・北米では日系企業および地場企業の開拓を進めている。
- ・北米同様、中南米でも水産、食品などがターゲット。

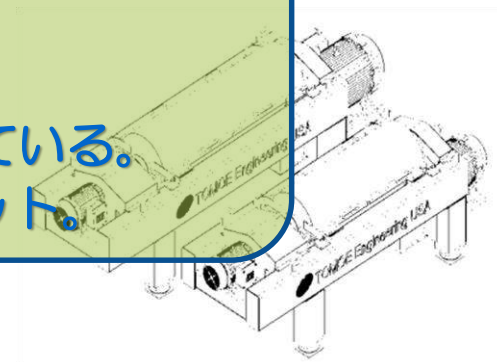

2020年度の取り組み



(1) 機械製造販売事業

《海外展開》 遠心分離機、炭化装置

アジア・その他地域

ベトナム、インド、タイ
インドネシア、韓国、中国、台湾

・化学工業

化学工業：PVC PVB CPVC PX

・食品、医薬 ・下水処理 ・炭化装置



中国はPVC好調、成長著しい東南アジアへ展開

- ・成長著しい東南アジア。インドでは部品販売。
- ・中国ではPVC向けその他、部品・修理需要の確実な取り込み。
- ・アジア地域全体で代理店整備による市場開拓。

- ・その他、欧州・ロシアなどへも販売
化学工業、バイオ燃料など

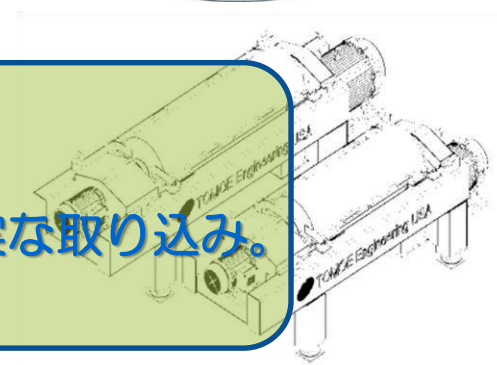

2020年度の取り組み



(1) 機械製造販売事業 《海外展開》 遠心分離機

地区	国名	展開	成果およびターゲット
南アジア	インド	代理店契約 1 社	インド国内の機械販売、 修理・部品案件の取り込み
東南アジア	タイ	代理店契約 2 社	タイ国内の機械販売、 修理・部品案件の取り込み
	インドネシア	ジャカルタ事務所	インドネシア国内の機械販売、 修理・部品案件の取り込み
	ベトナム	代理店契約 1 社	ベトナム国内の機械販売、 修理・部品案件の取り込み
東アジア	中国 韓国 台湾	ソウル支店 巴栄工業機械(上海)有限公司 巴栄機械設備(太倉)有限公司 <代理店契約> 中国5社、韓国2社、台湾1社	中・韓国内の機械販売、 修理・部品案件の取り込み
南北 アメリカ	アメリカ カナダ	Tomoe Engineering USA (本社：ヒューストン)	南北アメリカでの機械販売、 修理・部品案件の取り込み
		代理店契約 17 社	石油化学・食品・ 油井掘削向け機械等の 販売・メンテナンス
	メキシコ	代理店契約 1 社	石油化学・食品向け機械の 販売、メンテナンス
	ブラジル・チリ	代理店契約 1 社	石油化学・食品向け機械の 販売、メンテナンス
ヨーロッパ	ドイツ	代理店契約 1 社	ヨーロッパでの機械販売、 修理・部品案件の取り込み

2020年度の取り組み



(1) 機械製造販売事業

《国内展開》 遠心分離機、回転加圧脱水機

官公需、民間市場

新構想低動力型高効率遠心脱水機
大規模処理場の更新需要向け

省動力機種の拡販（新型回転加圧脱水機）
中小規模処理場の更新需要

民間市場への営業強化
中小規模の法人への営業を強化

新用途開発分野
バイオエネルギー（藻類、メタン発酵）分野、化学工業分野

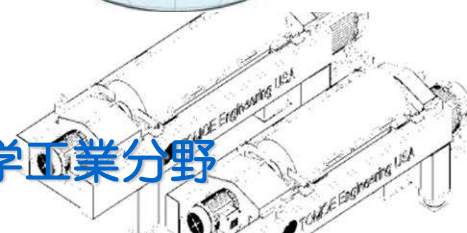

各案件と部品・修理を取り込みつつ、開発を進める

2020年度の取り組み



(1) 機械製造販売事業

新規開発

ディスク型遠心分離機

昨年にディスク型遠心分離機の新規開発、公表
食品分野、化学工業分野など



ディスク型遠心分離機

高分子凝集剤高速連続溶解装置

高分子凝集剤を安定して効率的に
高速で連続溶解

その他既存機種種の改良・ハイスペック化

巴栄機械設備(太倉)有限公司

立ち上げ・上海からの移行に注力



高分子凝集剤
高速連続溶解装置

(2) 化学工業製品販売事業

アフリカ、ロシア、アジア
など世界各国から輸入・販売

工業材料関連

- シリカフューム：コンクリートの強化材、
土木・建築向け
- メチルセルロース：外壁材、土木・建築向け
- フライアッシュバルーン：軽量骨材



コンクリート・建材は引き続き順調

→ 既存分野は順調。一部商材の三国間貿易拡大、インフラ整備などで
売上増加を目標とする。

(2) 化学工業製品販売事業

アフリカ、ロシア、アジア
など世界各国から輸入・販売

鉱産関連

- ウォラストナイト、タルク：
エンプラ、車載用PPの補強用フィラー用途
その他建材補強材
- バーミキュライト：保水材、断熱材、耐火材



建材は引き続き順調

→ 既存分野は順調。一部商材の三国間貿易拡大、インフラ整備などで
売上増加を目標とする。

(2) 化学工業製品販売事業

欧州・アジアなど
世界各国から輸入・販売

化成品関連

- UV硬化性樹脂：
UVインキ、UV安定剤、光開始剤
- 塗料・インキ分野への展開
樹脂および添加剤の販売強化
- 樹脂改質
エポキシ硬化剤、ポリブタジエン、流動性改善添加剤



→ 国内既存分野の強化の他、海外マーケットを開拓。
ウレタン関連に注力。

2020年度の取り組み



(2) 化学工業製品販売事業

機能材料関連

- セラミックス製品：顧客の要望に応じた素材選定、加工
石英、PBN、窒化アルミを素材としたメモリー
有機ELの製造装置用部材
- 放熱フィラー：ALN（窒化アルミニウム）、ALNパウダー
放熱を目的とした多用途の機能性フィラー
- モレキュラシーブ：合成ゼオライト
カーエアコン、冷凍機等冷媒の脱水、鉄道車両用圧縮空気の脱水、水素ガスSt
- 医療用コンプレッサー：酸素濃縮器用 在宅医療患者向け普及タイプに搭載



→ 米中貿易摩擦、半導体市場の影響が大きいですが、売上回復を目指す。

(2) 化学工業製品販売事業

欧州、アジアなど
世界各国から輸入・販売

電子材料関連

- 搬送材：
半導体搬送用パッケージ基板向け I C搬送材
医療用部材搬送材
- ボンディングツール：半導体製造
キャピラリー、ダイシングテープ
- 半導体接合剤：
インジウム社 高融点鉛フリー半田



ICTレイ



米中貿易摩擦、半導体市場の影響が大きいですが、売上回復を目指す。
海外展開を引き続き強化。
→ 海外ビジネスの拡大を図る。5G関連の需要に期待。

(2) 化学工業製品販売事業

主に国内調達・販売
一部輸入商材も取扱い

合成樹脂関連

- 環境対応：ポリ乳酸PLA樹脂（生分解性プラスチック）
デグラノボン（自然分解、樹脂分解促進剤）
- 合成樹脂原料：ポリプロピレン、ポリエチレン
ナイロン、ポリブテン、輸入樹脂
- 合成樹脂製品：表面処理機、ナイロンナット、
防錆フィルム



→ 環境対応商材の販売に注力。
輸入商材の取扱い拡大および新商材の開拓に引き続き注力。



表面処理機



TOMOE VCI フィルム
(気化性防錆フィルム)

2020年度の取り組み



(2) 化学工業製品販売事業

中国 : 加工・商社
香港・タイ : 商社

海外事業

- 星際塑料（深圳）有限公司
合成樹脂のコンパウンド加工事業
- 巴工業（香港）有限公司 香港での商社事業
- 巴恵貿易（深圳）有限公司
中国での商社事業（主に人民元取引）
- TOMOE Trading (Thailand) Co.,Ltd.
タイ国での商社事業



TOMOE TRADING (THAILAND) CO., LTD.



タイ国事業は順調、星際塑料（深圳）有限公司は売上増の見込み
→タイ国事業への注力により、さらなる海外売上高比率の増加を目指す。
星際塑料（深圳）有限公司は、米中貿易摩擦の影響からの回復途上。

2020年度の取り組み



(2) 化学工業製品販売事業



開発事業

- 開発部（2018年4月新設）

－ より能動的な営業体制へ －

複数分野の知識が必要な商品の開発など、
従来の視点とは異なった商品開拓

各部門の枠を超えた開発を行い、新規分野の開拓を目指す

- ベトナム、ポーランドに連絡窓口を開設

→ 化学工業製品販売事業では『環境』『開発』を
キーワードに事業展開



パワーデバイス用
エピタキシャル装置(エピ装置)
※開発部で取り扱う商品の一例



TOMOE

決算説明会 おわり

ご出席ありがとうございました