



業績説明会

TOMOE

代表取締役社長 山本 仁

2019年3月22日



TOMOE

2019年10月期
第1四半期業績のご報告

Challenge For Change

2019年10月期第1四半期決算のご報告



(1) 業績結果 (連結)

(単位：百万円)

	19/01	18/01	増減	前年比	コメント
売上高	10,160	9,517	+643	+6.8%	機械事業+533 化学品事業+110
売上 総利益	2,317	2,037	+280	+13.7%	機械事業+281 化学品事業△1
営業 利益	587	373	+214	+57.4%	機械事業+259 化学品事業△45
経常 利益	594	374	+220	+58.7%	—
四半期 純利益	390	252	+138	+54.6%	—
一株当たり 当期純利益 (円)	39.12	25.30	13.82	+54.6%	—

2019年10月期第1四半期決算のご報告



(2) 機械製造販売事業

(単位：百万円)

	19年1月期 (実績)			18年1月期	
	金額	前年比 (%)	利益率 (%)	金額	利益率 (%)
売上高	2,128	+33.3	—	1,596	—
売上 総利益	876	+47.2	+41.2	595	37.3
営業 利益	164	—	7.7	△94	△5.9

2019年10月期第1四半期決算のご報告



(2) 機械製造販売事業-2

(単位：百万円)

	品目区分	機 械	装置/工事	部品/修理	合 計
官 需	19年1Q	42	12	793	848
	18年1Q	62	2	564	629
	差 異	△19	+10	+229	+219
民 需	19年1Q	38	0	374	412
	18年1Q	148	99	316	564
	差 異	△110	△99	+57	△152
海 外	19年1Q	463	0	403	867
	18年1Q	94	21	285	401
	差 異	+368	△21	+118	+465
合 計	19年1Q	543	12	1,572	2,128
	18年1Q	305	123	1,167	1,596
	差 異	+238	△110	+405	+532

2019年10月期第1四半期決算のご報告



(3) 化学工業製品販売事業

(単位：百万円)

	19年1月期（実績）			18年1月期	
	金額	前年比 (%)	利益率 (%)	金額	利益率 (%)
売上高	8,031	+1.3	—	7,921	—
売上 総利益	1,440	Δ0.1	17.9	1,441	18.2
営業 利益	423	Δ9.4	5.3	467	5.9

2019年10月期第1四半期決算のご報告



(3) 化学工業製品販売事業－2

(単位：百万円)

	2018年1Q	2019年1Q	差	異
化学工業製品販売事業	7,921	8,031	+110	
合成樹脂関連	2,216	1,966	△250	
工業材料関連	2,140	2,599	+459	
化成品関連	1,623	1,551	△72	
機能材料関連	775	943	+168	
電子材料関連	1,056	891	△165	
その他（洋酒）	108	78	△30	

2019年10月期第1四半期決算のご報告



(4) 第1四半期B/S (連結)

(単位：百万円)

	19年1月	18年10月	差異	%	主な増減要因
流動資産	28,276	28,823	△547	△1.9	現預金△1,095 棚卸資産+550
固定資産	8,496	8,507	△11	△0.1	有形固定資産+67 無形固定資産△14 投資等資産△65
資産合計	36,773	37,331	△558	△1.4	—
	19年1月	18年10月	差異	%	主な増減要因
流動負債	8,007	8,790	△783	△8.9	賞与引当金△650
固定負債	819	665	+154	+23.1	繰延税金負債+153
負債合計	8,827	9,455	△628	△6.6	—
純資産合計	27,945	27,876	+69	+0.2	—
負債・資本合計	36,773	37,331	△558	△1.4	—



TOMOE

2019年10月期
通期業績見通し

Challenge For Change

2019年10月期 通期決算見通し



(1) 業績の見通し (連結)

(単位：百万円)

	19年10月期見通し			18年10月期	
	金額	前年比 (%)	利益率 (%)	金額	利益率 (%)
売上高	44,300	+4.6	—	42,358	—
売上 総利益	9,640	+4.4	21.8	9,235	21.8
営業 利益	2,300	△ 3.3	5.2	2,377	5.6
経常 利益	2,300	△ 1.5	5.2	2,335	5.5
当期 純利益	1,500	△ 0.9	3.4	1,513	3.6

2019年10月期 通期決算見通し



(2) 機械製造販売事業

(単位：百万円)

	19年10月期見通し			18年10月期	
	金額	前年比 (%)	利益率 (%)	金額	利益率 (%)
売上高	11,800	+5.6	—	11,172	—
売上 総利益	3,640	+3.7	30.8	3,509	31.4
営業 利益	530	△ 10.7	4.5	593	5.3

2019年10月期 通期決算見通し



(3) 化学工業製品販売事業

(単位：百万円)

	19年10月期見通し			18年10月期	
	金額	前年比 (%)	利益率 (%)	金額	利益率 (%)
売上高	32,500	+4.2	—	31,186	—
売上 総利益	6,000	+4.8	18.5	5,727	18.4
営業 利益	1,770	△ 0.8	5.4	1,784	5.7



TOMOE

2019年の取り組み

Challenge For Change

2019年度の取り組み



(1) 機械製造販売事業 《海外展開》 遠心分離機

Tomoe Engineering USA, Inc.

北南米市場

Tomoe Engineering USA, Inc.



化学工業、食品分野などへの販売促進で足場固め

- ・化学工業、食品、医薬分野へ展開。
- ・部品・修理に引き続き注力。
- ・北米では日系企業および地場企業の開拓を進めている。
- ・北米同様、中南米でも食品などがターゲット。

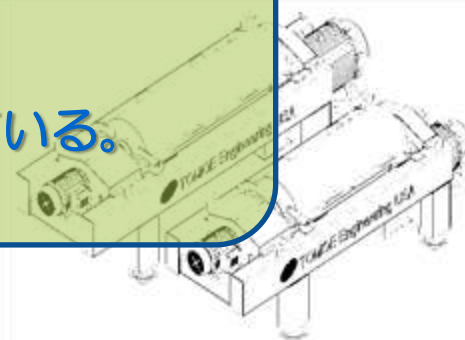

2019年度の取り組み



(1) 機械製造販売事業

《海外展開》 遠心分離機、炭化装置

アジア地域

ベトナム、インド、タイ
インドネシア、韓国、中国、台湾

・化学工業

化学工業：PVC PVB CPVC

・食品、医薬 ・下水処理 ・炭化装置 ・バイオ燃料



中国はPVC好調、成長著しい東南アジアへ展開

- ・成長著しい東南アジア。インドでは部品販売。
- ・中国ではPVC向けその他、部品・修理需要の確実な取り込み。
- ・アジア地域全体で代理店整備による市場開拓。

・その他、欧州・ロシアなどへも販売

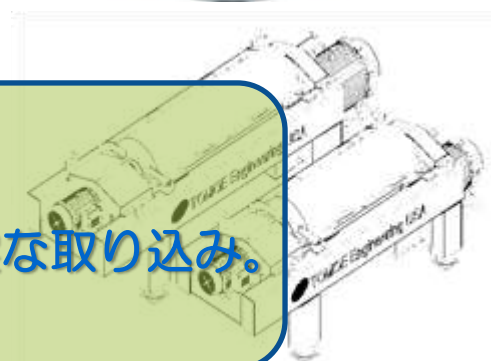

2019年度の取り組み



(1) 機械製造販売事業 ≪海外展開≫ 遠心分離機

地区	国名	展開	成果およびターゲット
南アジア	インド	代理店契約 1 社	インド国内の機械販売、 修理・部品案件の取り込み
東南アジア	タイ	代理店契約 2 社	タイ国内の機械販売、 修理・部品案件の取り込み
	インドネシア	ジャカルタ事務所	インドネシア国内の機械販売、 修理・部品案件の取り込み
	ベトナム	代理店契約 1 社	ベトナム国内の機械販売、 修理・部品案件の取り込み
東アジア	中国 韓国 台湾	ソウル支店 巴栄工業機械(上海)有限公司 ＜代理店契約＞ 中国5社、韓国2社、台湾1社	中・韓国内の機械販売、 修理・部品案件の取り込み
南北 アメリカ	アメリカ カナダ	Tomoe Engineering USA (本社：ヒューストン)	2013年4月に販売子会社設立 メンテナンスも受注
		代理店契約 17 社	石油化学・食品・ 油井掘削向け機械等の 販売・メンテナンス
	メキシコ	代理店契約 1 社	石油化学・食品向け機械の 販売、メンテナンス
	ブラジル・チリ	代理店契約 1 社	石油化学・食品向け機械の 販売、メンテナンス
ヨーロッパ	ドイツ	代理店契約 1 社	ヨーロッパでの機械販売、 修理・部品案件の取り込み

2019年度の取り組み



(1) 機械製造販売事業

《国内展開》 遠心分離機、回転加圧脱水機

● 官公需、民間市場

新構想低動力型高効率遠心脱水機
大規模処理場の更新需要向け

省動力機種の拡販（新型回転加圧脱水機）
中小規模処理場の更新需要

新用途開発分野

バイオエネルギー（藻類、メタン発酵）分野、化学工業分野



各案件と部品・修理を取り込みつつ、開発を進める

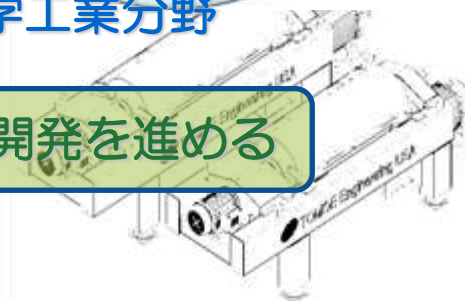

2019年度の取り組み



(1) 機械製造販売事業 新規開発

ディスク型遠心分離機

昨年度にディスク型遠心分離機の新規開発、公表
食品分野、化学工業分野など



ディスク型遠心分離機

高分子凝集剤高速連続溶解装置

高分子凝集剤を安定して効率的に
高速で連続溶解



高分子凝集剤
高速連続溶解装置

(2) 化学工業製品販売事業

アフリカ、ロシア、アジア
など世界各国から輸入・販売

工業材料関連

- ウォラストナイト、タルク：
エンプラ、車載用PPの補強用フィラー用途
その他建材補強材
- バーミキュライト：保水材、断熱材、耐火材
- シリカフューム：コンクリートの強化材、土木・建築向け



建材など好調、オリンピック需要のさらなる取り込みに注力
→ 既存分野は好調。一部商材の三国間貿易拡大、インフラ整備などで
売上増加を目論む。

2019年度の取り組み



(2) 化学工業製品販売事業

欧州・アジアなど
世界各国から輸入・販売

化成品関連

- UV硬化性樹脂：
UVインキ、UV安定剤、光開始剤
- 塗料・インキ分野への展開
樹脂および添加剤の販売強化
- 樹脂改質
エポキシ硬化剤、ポリブタジエン、流動性改善添加剤



→ 国内既存分野の強化の他、海外マーケットを開拓。

(2) 化学工業製品販売事業

機能材料関連

- セラミックス製品：顧客の要望に応じた素材選定、加工
石英、PBN、窒化アルミを素材としたメモリー
有機ELの製造装置用部材
- 放熱フィラー：ALN（窒化アルミニウム）、ALNパウダー
放熱を目的とした多用途の機能性フィラー
- モレキュラシーブ：合成ゼオライト
カーエアコン、冷凍機等冷媒の脱水、鉄道車両用圧縮空気の脱水、水素ガスSt
- 医療用コンプレッサー：酸素濃縮器用 在宅医療患者向け普及タイプに搭載



→ 既存商材の展開強化、放熱フィラーの展開強化。

(2) 化学工業製品販売事業

欧州、アジアなど
世界各国から輸入・販売

電子材料関連

- 搬送材：
半導体搬送用パッケージ基板向け IC搬送材
医療用部材搬送材
- ボンディングツール：半導体製造
キャピラリー、ダイシングテープ
- 半導体接合剤：
インジウム社 高融点鉛フリー半田



ICTレイ



半導体市場の先行きに不透明感、海外展開を引き続き強化
→ IC搬送材や半田・ワイヤ販売に注力、海外ビジネスの拡大を図る。

(2) 化学工業製品販売事業

主に国内調達・販売
一部輸入商材も取扱い

合成樹脂関連

- 環境対応：ポリ乳酸PLA樹脂（生分解性プラスチック）
デグラノボン（自然分解、樹脂分解促進剤）
- 合成樹脂原料：ポリプロピレン、ポリエチレン
ナイロン、ポリブテン、輸入樹脂
- 合成樹脂製品：表面処理機、ナイロンナット、
防錆フィルム



表面処理機などは堅調

→ 輸入商材の取扱いや新商材の開拓に引き続き注力。



表面処理機



TOMOE VCI フィルム
(酸化性防錆フィルム)

2019年度の取り組み



(2) 化学工業製品販売事業

中国 : 加工・商社
香港・タイ : 商社



海外事業

- 星際塑料（深圳）有限公司
合成樹脂のコンパウンド加工事業
- 巴工業（香港）有限公司 香港での商社事業
- 巴恵貿易（深圳）有限公司
中国での商社事業（主に人民元取引）
- TOMOE Trading (Thailand) Co.,Ltd.
タイ国での商社事業



TOMOE TRADING (THAILAND) CO.,LTD.



タイ国事業は順調、星際塑料（深圳）有限公司は売上増
→タイ国事業への注力により、さらなる海外売上高比率の増加を目指す。
星際塑料（深圳）有限公司は、工場移転効果と売上増により収支改善。

(2) 化学工業製品販売事業



開発事業

- 開発部（2018年4月新設）

－ より能動的な営業体制へ －

- 複数分野の知識が必要な商品の開発など、従来の視点とは異なった商品開拓
- 各部門の枠を超えた開発を行い、新規分野の開拓を目指す



パワーデバイス用
エピタキシャル装置(エピ装置)
※開発部で取り扱う商品の一例



**業績説明会
おわり**

TOMOE

ご出席ありがとうございました