

業績ご報告

巴工業株式会社

代表取締役社長 山本 仁

2021年4月2日



TOMOE

2021年10月期
第1四半期業績のご報告

Change For The Future

2021年10月期第1四半期決算のご報告



(1) 業績結果 (連結)

(単位：百万円)

	21/01	20/01	増減	前年比	コメント
売上高	10,606	9,524	+1,082	+11.4	機械事業： +728 化学品事業： +353
売上 総利益	2,450	2,273	+177	+7.8	機械事業： +59 化学品事業： +118
営業 利益	649	534	+115	+21.6	機械事業： ▲29 化学品事業： +144
経常 利益	675	540	+134	+25.0	—
四半期 純利益	497	355	+142	+40.0	—
一株当たり 当期純利益 (円)	49.90	35.65	+14.25	+40.0	—

上記数値は100万円単位以下端数切捨てのため合計金額が一致しない場合があります。

2021年10月期第1四半期決算のご報告



(2) 機械製造販売事業

(単位：百万円)

	21年1月期（実績）			20年1月期	
	金額	前年比（%）	利益率（%）	金額	利益率（%）
売上高	2,835	+34.6	—	2,107	—
売上 総利益	923	+6.9	32.6	864	41.0
営業 利益	110	▲20.6	3.9	139	6.6

上記数値は100万円単位以下端数切捨てのため合計金額が一致しない場合があります。

2021年10月期第1四半期決算のご報告



(2) 機械製造販売事業－2

(単位：百万円)

	品目区分	機	械	装置/工事	部品/修理	合	計
官 需	21年1Q	16		22	561	600	
	20年1Q	155		46	556	757	
	差 異	▲138		▲23	+5	▲157	
民 需	21年1Q	146		0	455	+602	
	20年1Q	273		116	423	813	
	差 異	▲126		▲116	+31	▲210	
海 外	21年1Q	895		0	736	1,632	
	20年1Q	64		0	471	536	
	差 異	+830		0	+265	+1,096	
合 計	21年1Q	1,059		22	1,753	2,835	
	20年1Q	493		162	1,451	2,107	
	差 異	+565		▲139	+302	+728	

上記数値は100万円単位以下端数切捨てのため合計金額が一致しない場合があります。

2021年10月期第1四半期決算のご報告



(3) 化学工業製品販売事業

(単位：百万円)

	21年1月期（実績）			20年1月期	
	金額	前年比（%）	利益率（%）	金額	利益率（%）
売上高	7,770	+4.8	—	7,416	—
売上 総利益	1,526	+8.4	19.6	1,408	19.0
営業 利益	538	+36.4	6.9	394	5.3

上記数値は100万円単位以下端数切捨てのため合計金額が一致しない場合があります。

2021年10月期第1四半期決算のご報告



(3) 化学工業製品販売事業－2

(単位：百万円)

	2020年1Q	2021年1Q	差	異
化学工業製品販売事業	7,416	7,770	+353	
合成樹脂関連	1,949	1,945	▲3	
工業材料関連	2,127	2,245	+118	
化成品関連	1,530	1,634	+103	
機能材料関連	793	849	+55	
電子材料関連	930	1,015	+85	
その他（洋酒）	85	79	▲5	

上記数値は100万円単位以下端数切捨てのため合計金額が一致しない場合があります。

2021年10月期第1四半期決算のご報告



(4) 第1四半期B/S (連結)

(単位：百万円)

	21年1月	20年10月	差異	%	主な増減要因
流動資産	30,461	29,939	+522	+1.7	現預金 ▲242 売上債権 +779
固定資産	8,536	8,499	+37	+0.4	有形固定資産 ▲46 無形固定資産 ▲13 投資その他 +97
資産合計	38,997	38,438	+559	+1.5	
	21年1月	20年10月	差異	%	主な増減要因
流動負債	8,083	8,085	▲2	▲0.0	支払債務 +647 未払法人税等 ▲148 賞与引当金 ▲753
固定負債	901	684	+217	+31.7	繰延税金負債+215
負債合計	8,985	8,769	+215	+2.5	
純資産合計	30,012	29,668	+344	+1.2	利益剰余金 +253 その他有価証券評価差額金+78 為替換算調整勘定 +12
負債・資本合計	38,997	38,438	+559	+1.5	



TOMOE

2021年10月期
通期業績見通し

Change For The Future

2021年10月期 通期決算見通し (業績見通しの前提について)



当初想定（前期末時点の想定）

2021年10月にはコロナ前に近い水準に回復すると予想

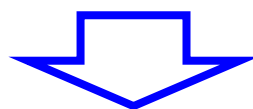

押下要因（今後想定されるリスク）

- Withコロナの長期化

- ✓ワクチン普及の遅れ
- ✓変異型ウイルスの感染拡大懸念

- 供給リスクの拡大

- ✓コンテナ不足を背景とした供給遅延と輸送費増加
- ✓北米寒波及び半導体不足による幅広い商品供給不安

押上要因

（当社Q1業績の主たる要因及び背景）

- 中国国内経済及び自動車業界の急回復

想定以上に出足好調もリスク要因が多く、
当初想定に近い水準の回復に留まることを見込む

2021年10月期 通期決算見通し



(1) 業績の見通し (連結)

(単位：百万円)

	21年10月期見通し			20年10月期	
	金額	前年比 (%)	利益率 (%)	金額	利益率 (%)
売上高	41,500	+5.8	100.0	39,218	100.0
売上 総利益	9,390	+2.8	22.6	9,138	23.3
営業 利益	2,080	▲8.0	5.0	2,260	5.7
経常 利益	2,080	▲9.4	5.0	2,294	5.8
当期 純利益	1,420	▲7.3	3.4	1,532	3.9

上記数値は100万円単位以下端数切捨てのため合計金額が一致しない場合があります。

2021年10月期 通期決算見通し



(2) 機械製造販売事業

(単位：百万円)

	21年10月期見通し			20年10月期	
	金額	前年比 (%)	利益率 (%)	金額	利益率 (%)
売上高	12,850	+11.2	100.0	11,553	100.0
売上 総利益	4,020	+16.0	31.3	3,938	34.1
営業 利益	790	▲14.7	6.1	926	8.0

上記数値は100万円単位以下端数切捨のため合計金額が一致しない場合があります。

2021年10月期 通期決算見通し



(3) 化学工業製品販売事業

(単位：百万円)

	21年10月期見通し			20年10月期	
	金額	前年比 (%)	利益率 (%)	金額	利益率 (%)
売上高	28,650	+3.6	100.0	27,664	100.0
売上 総利益	5,370	+3.3	18.7	5,200	18.8
営業 利益	1,290	▲3.3	4.5	1,334	4.8

上記数値は100万円単位以下端数切捨てのため合計金額が一致しない場合があります。

剰余金の配当（増配）について



➤ 配当金額

➤ 2020年10月期 48円（1円増配）

➤ 2021年10月期（予想） 50円（2円増配）

• 基本方針

「財務体質と経営基盤の強化のため内部留保の充実を図りつつ、連結業績および中期的なグループ事業戦略等を総合的に勘案し、適正かつ安定的な配当を実施する」

- 2020年10月期はコロナ禍で減収減益となったが業績見込の利益は上回り、自己資本比率が77.2%となる等内部留保は充実。
- 2021年10月期は増収だが、成長のための研究開発等の経費増加により減益を見込む。更に将来の成長に資する投資も積極的に展開する。但し20億円台の経常利益は確保する見込み。
- 基本方針の下、こうした状況を総合的に勘案し当社グループに御支援頂いている株主様に報いるべく株主還元を強化するもの。

SDGsへの取り組みについて（1）



《経営理念とSDGsとの相関関係》

「経営理念」 高い技術と優れた商品を提供し、社会に貢献する。



「経営理念」 創造と創業の心をもって会社を成長、発展させ、巴工業グループ各社に関連するすべての人々の豊かな未来を築く。



「経営理念」 従業員に生きがいを見出す場を提供する。



- 当社の経営理念はSDGsが掲げる17の目標の多くの項目に一致する。
- 即ち、経営理念を実現することこそSDGsが提唱する政策を推し進めることに他ならない。

《第12回中期経営計画》

- 環境負荷低減に貢献している機械事業の下水ビジネスや再生可能エネルギービジネス、化学品事業の生分解樹脂等のテーマの他、「働き甲斐のある職場環境の構築」に取り組む。
- 「Change For The Future」を掲げ、「自己革新」や「新しい仕事に挑戦する」ことにまい進する。

SDGsへの取り組みについて (2)



具体的取り組み

経営理念	SDGs		対象分野	拡販する製商品 (既存・新規)
高い技術と優れた商品を提供し、社会に貢献する	環境関連中心	⑥安全な水とトイレを世界中に ⑦エネルギーをみんなに、そしてクリーンに ⑨産業と技術革新の基盤をつくろう ⑫つくる責任、使う責任 ⑬気候変動に具体的な対策を ⑭海の豊かさを守ろう	機械事業 下水向け関係 「既に47都道府県全てに設置済」 排水向け関係 「様々な分野の産業で稼働」 再生可能エネルギー 再生利用、再利用 省エネ (CO2削減)	下水向け遠心分離機他 排水向け遠心分離機他 藻類関連向け装置 エネルギー関連向け装置 省電力型脱水機→開発促進
			化学品事業 化学工業を中心に幅広い産業にわたり環境に悪影響を及ぼす原材料の削減への貢献とそれに代わる原材料の開発と拡販	生分解樹脂 紫外線硬化樹脂 リサイクル樹脂 ブレーキ用黒鉛パウダー (銅フリー対応)
創造と創業の心をもって会社を成長、発展させ 巴工業グループ各社に関連するすべての人々の豊かな未来を築く	⑧働きがいも経済成長も (包括的かつ持続可能な経済成長の促進) ⑨産業と技術革新の基盤をつくろう		第12回中期経営計画において、「柱となる事業分野におけるビジネス基盤を確固たるものにする」と共に新たな取り組み（新商品開発、新規顧客開拓、海外市場開拓、生産改革プロジェクト）による「JSDG」への挑戦等に果敢に挑戦することにより更なる業績向上を図り持続的な企業価値創造を目指すことを基本方針とし持続的成長を促進している。	
従業員に生きがいを見出す場を提供する	⑤ジェンダ平等を実現しよう ⑧働きがいも経済成長も ⑩人や国の不平等を無くそう		第12回中期経営計画における重点施策の1つとして「働き甲斐のある職場環境の構築」を掲げている。 社員満足度調査を実施し、その調査結果を活用し、職場環境改善を推進していく。	



TOMOE

2021年の取り組み

2021年度の取り組み



(1) 機械製造販売事業

《海外展開》 遠心分離機

Tomoe Engineering USA, Inc.

北南米市場



巴工業とTomoe Engineering USA, Inc.のさらなる関係強化により営業力を向上させ、化学工業、食品分野などへの販売促進に注力

- ・化学工業、食品、医薬分野へ展開。
- ・部品・修理業務の拡大・底上げをすべく、協力会社・代理店網の強化に注力。
- ・北米では日系企業および地場企業の開拓を進めている。
- ・北米同様、中南米でも水産、食品などがターゲット。

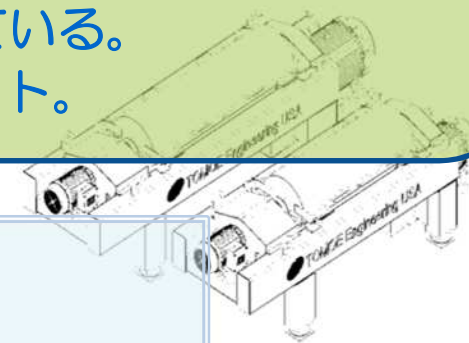

© Tomoe Engineering USA, Inc.

⇒ 北南米市場の機械販売、部品・修理

2021年度の取り組み



(1) 機械製造販売事業

《海外展開》 遠心分離機、炭化装置

アジア・その他地域

ベトナム、インド、タイ、インドネシア、韓国、中国、台湾

・化学工業

化学工業：PVC PVB CPVC PX PPS

・食品、医薬 ・下水処理 ・炭化装置



中国PVC、東南アジアなど従来の市場に加え、
各国で厳しくなる環境基準に対応した機械・装置販売にも注力

- ・東南アジア、インドにおける部品販売市場の確保。
- ・中国ではPVC向けその他、石油化学プロジェクト、新規分野への積極かつ戦略的営業展開による販売。
- ・アジア地域で代理店網整備を展開、下水汚泥処理用途に有用な炭化装置を販売。

◎ 巴栄機械設備(太倉)有限公司

⇒ 機械製造、中国国内の機械販売、部品・修理

2021年度の取り組み



(1) 機械製造販売事業 ≪海外展開≫ 遠心分離機

地区	国名	展開	成果およびターゲット
南アジア	インド	代理店契約2社	インド国内の機械販売、 修理・部品案件の取り込み
東南アジア	タイ	代理店契約2社	タイ国内の機械販売、 修理・部品案件の取り込み
	インドネシア	ジャカルタ事務所、修理拠点	インドネシア国内の機械販売、 修理・部品案件の取り込み
	ベトナム	代理店契約2社	ベトナム国内の機械販売、 修理・部品案件の取り込み
東アジア	中国 韓国 台湾	ソウル支店 巴栄機械設備(太倉)有限公司 ＜代理店契約＞ 中国10社、韓国6社、台湾2社	中・韓国内の機械販売、 修理・部品案件の取り込み
南北 アメリカ	アメリカ カナダ	Tomoe Engineering USA (本社：ヒューストン)	南北アメリカでの機械販売、 修理・部品案件の取り込み
		代理店契約17社	石油化学・食品・ 油井掘削向け機械等の 販売・メンテナンス
	メキシコ	代理店契約1社	石油化学・食品向け機械の 販売、メンテナンス
	ブラジル・チリ	代理店契約1社	石油化学・食品向け機械の 販売、メンテナンス
ヨーロッパ	ドイツ・ ロシア・トルコ	代理店契約各1社	ヨーロッパでの機械販売、 修理・部品案件の取り込み

2021年度の取り組み



(1) 機械製造販売事業

《国内展開》 遠心分離機、回転加圧脱水機

官公需、民間市場

新構想低動力型高効率遠心脱水機
大規模処理場の更新需要向け

省動力機種 of 拡販 (新型回転加圧脱水機)
中小規模処理場の更新需要

民間市場への営業強化
医薬関連分野への営業を強化

新用途開発分野
バイオエネルギー (藻類、メタン発酵) 分野、化学工業分野

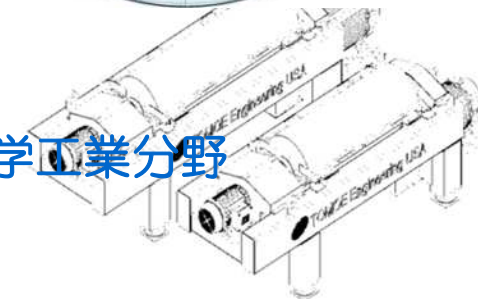

2021年度の取り組み



(1) 機械製造販売事業

新規開発

ディスク型遠心分離機

食品分野、化学工業分野など

高分子凝集剤高速連続溶解装置

高分子凝集剤を安定して効率的に高速で連続溶解

◎ その他既存機種改良・ハイスペック化

トピックス

巴栄機械設備(太倉)有限公司

巴栄機械設備(太倉)有限公司の本格操業に注力

新事業開発部

2020年4月に新設、遠心分離機以外の分野の事業を開拓



ディスク型遠心分離機



高分子凝集剤
高速連続溶解装置

2021年度の取り組み



(2) 化学工業製品販売事業

工業材料関連

- 土木・建築向け
シリカフューム（コンクリートの強化材）
メチルセルロース（増粘剤）
- 建築・接着剤向け
セラミックバルーン（軽量化）

アフリカ、ロシア、アジア
など世界各国から輸入・販売



耐火物・建材・接着剤向けの販売拡大と新規商材の採用を図る。

2021年度の取り組み



(2) 化学工業製品販売事業

鉱産関連

- 自動車、建材向け
ウォラストナイト、タルク
(エンブラ・PPの補強フィラー)
- 園芸、建材向け
バーミキュライト (保水、耐火性能向上)
- 作業環境改善、安全性向上助剤
三酸化アンチモンマスターバッチ (樹脂難燃材)

アフリカ、ロシア、アジア
など世界各国から輸入・販売



建材・樹脂向けフィラーの販売シェア拡大および
新規商材の拡充を図る。

2021年度の取り組み



(2) 化学工業製品販売事業

化成品関連

- 塗料、インキ、接着剤向け
UV硬化性樹脂（環境対応）
樹脂・高機能添加剤（品質向上）
ウレタン・エポキシ関連商材（樹脂改質）



汎用商材に加えて高機能商材の拡販を図る。

欧州・アジアなど
世界各国から輸入・販売



2021年度の取り組み



(2) 化学工業製品販売事業

機能材料関連

- 半導体製造装置および産業用セラミックス向け
高機能セラミックス（耐腐食性）
- 5G基地局用電子部品向け
放熱フィラー、ALN（放熱）
- 自動車（銅フリー）ブレーキパッド向け
弾力性黒鉛（環境対策）
- 在宅医療向け
酸素濃縮器用コンプレッサー（カスタマイズ対応）

アジア、北米
など世界各国から輸入・販売

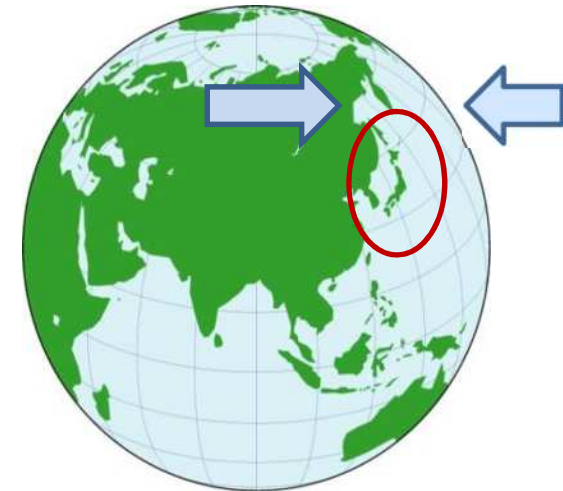

半導体市場に期待。
一般産業用セラミックス市場開発に注力。

2021年度の取り組み



(2) 化学工業製品販売事業

電子材料関連

- 半導体後工程向け
ボンディングツール（半導体組立治具）
検査・搬送用部材
- 電子部品向け
半田ペースト、放熱材料、
プリフォーム（接合、放熱）



半導体市場の動向を注視し取り組む。

欧州、アジアなど
世界各国から輸入・販売

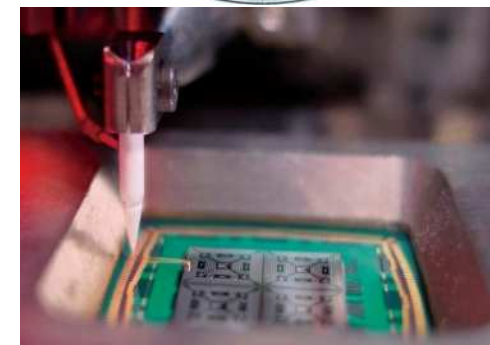

ボンディングツール

2021年度の取り組み



(2) 化学工業製品販売事業

合成樹脂関連

- バイオプラスチック
ポリ乳酸PLA樹脂（生分解性プラスチック）
- 合成樹脂原料
ポリプロピレン、ポリエチレン
ナイロン、ポリブテン、輸入樹脂
- 合成樹脂製品
表面処理機、ナイロンナット、防錆フィルム
- 5Gインフラ 及び ICテスト装置向け
高速信号用基板材料

主に国内調達・販売
一部輸入商材も取扱い



表面処理機



SDGsへの対応で環境対応商材の拡販に注力。
競争力のある小型表面処理機の拡販を図る。

2021年度の取り組み



(2) 化学工業製品販売事業

中国：加工・商社
香港・タイ・ベトナム・マレーシア：商社



海外事業

- 星際塑料（深圳）有限公司
合成樹脂のコンパウンド加工事業
- 巴工業（香港）有限公司 香港での商社事業
- 巴恵貿易（深圳）有限公司 中国国内での商社事業
- TOMOE Trading (Thailand) Co.,Ltd. タイでの商社事業
- TOMOE TRADING VIETNAM CO., LTD.
ベトナムでの商社事業（設立準備中）
- TOMOE Trading (Malaysia) Sdn.Bhd.
マレーシアでの商社事業（6月事業開始予定）



TOMOE TRADING (THAILAND) CO.,LTD.

星際塑料（深圳）有限公司は、中国経済回復により受注が増加傾向。

2021年度の取り組み



(2) 化学工業製品販売事業



開発事業

- 環境
リサイクル樹脂
- 開発
パワーデバイス用エピタキシャル装置
- その他
各部門の枠を超えた開発、新規分野の開拓
ポーランド連絡窓口：サプライヤー探索、情報収集の窓口として活用
eコマース（海外向け）：eコマースによる海外への商材販売の取り組み



パワーデバイス用
エピタキシャル装置

→ 化学工業製品販売事業では『環境』『開発』を
キーワードに事業展開



TOMOE

**業績ご報告 おわり
ご出席ありがとうございました**