



業績ご報告

TOMOE

代表取締役社長 山本 仁

2020年4月2日



TOMOE

2020年10月期
第1四半期業績のご報告

Change For The Future

2020年10月期第1四半期決算のご報告



(1) 業績結果 (連結)

(単位：百万円)

	20/01	19/01	増減	前年比	コメント
売上高	9,524	10,160	▲636	▲6.3	機械事業：▲22 化学品事業：▲615
売上 総利益	2,273	2,317	▲44	▲1.9	機械事業：▲12 化学品事業：▲32
営業 利益	534	587	▲53	▲9.0	機械事業：▲25 化学品事業：▲28
経常 利益	540	594	▲54	▲9.2	—
四半期 純利益	355	390	▲35	▲8.9	—
一株当たり 当期純利益 (円)	35.65	39.12	▲3.47	▲8.9	—

上記数値は100万円単位以下端数切捨てのため合計金額が一致しない場合があります。

2020年10月期第1四半期決算のご報告



(2) 機械製造販売事業

(単位：百万円)

	20年1月期（実績）			19年1月期	
	金額	前年比（%）	利益率（%）	金額	利益比（%）
売上高	2,107	▲1.0	—	2,128	—
売上 総利益	865	▲1.4	41.1	876	+41.2
営業 利益	139	▲15.2	6.6	164	7.7

上記数値は100万円単位以下端数切捨てのため合計金額が一致しない場合があります。

2020年10月期第1四半期決算のご報告



(2) 機械製造販売事業－2

(単位：百万円)

	品目区分	機 械	装置/工事	部品/修理	合 計
官 需	20年1Q	155	46	556	757
	19年1Q	42	12	793	848
	差 異	+113	+34	▲237	▲91
民 需	20年1Q	273	116	423	813
	19年1Q	38	0	374	412
	差 異	+235	+116	+49	+401
海 外	20年1Q	64	0	471	536
	19年1Q	463	0	403	867
	差 異	▲399	0	+68	▲331
合 計	20年1Q	493	162	1,451	2,107
	19年1Q	543	12	1,572	2,128
	差 異	▲50	+150	▲121	▲21

上記数値は100万円単位以下端数切捨てのため合計金額が一致しない場合があります。

2020年10月期第1四半期決算のご報告



(3) 化学工業製品販売事業

(単位：百万円)

	20年1月期（実績）			19年1月期	
	金額	前年比（%）	利益率（%）	金額	利益率（%）
売上高	7,416	▲7.7	—	8,031	—
売上 総利益	1,409	▲2.2	18.9	1,440	17.9
営業 利益	394	▲6.6	5.3	423	5.3

上記数値は100万円単位以下端数切捨てのため合計金額が一致しない場合があります。

2020年10月期第1四半期決算のご報告



(3) 化学工業製品販売事業－2

(単位：百万円)

	2019年1Q	2020年1Q	差	異
化学工業製品販売事業	8,031	7,416	▲615	
合成樹脂関連	1,966	1,949	▲17	
工業材料関連	2,599	2,127	▲472	
化成品関連	1,551	1,530	▲21	
機能材料関連	943	793	▲150	
電子材料関連	891	930	+39	
その他（洋酒）	78	85	+7	

上記数値は100万円単位以下端数切捨てのため合計金額が一致しない場合があります。

2020年10月期第1四半期決算のご報告



(4) 第1四半期B/S (連結)

(単位：百万円)

	20年1月	19年10月	差異	%	主な増減要因
流動資産	29,999	30,260	▲260	▲0.9	現預金 ▲1,782 製品・原材料・仕掛品+1,063 受手・売掛・電子債権+533
固定資産	8,787	8,810	▲23	▲0.3	
資産合計	38,787	39,070	▲287	▲0.7	

	20年1月	19年10月	差異	%	主な増減要因
流動負債	8,992	9,564	▲572	▲6.0	賞与引当金 ▲700 未払法人税等 ▲400
固定負債	797	645	+152	+23.6	繰延税金負債+151
負債合計	9,790	10,209	▲419	▲4.1	
純資産合計	28,996	28,861	+135	+0.5	利益剰余金+121
負債・資本合計	38,787	39,070	▲287	▲0.7	



TOMOE

2020年10月期
通期業績見通し

Change For The Future

2020年10月期 通期決算見通し



(1) 業績の見通し (連結)

(単位：百万円)

	20年10月期見通し			19年10月期	
	金額	前年比 (%)	利益率 (%)	金額	利益率 (%)
売上高	44,700	+8.1	100.0	41,355	100.0
売上 総利益	9,730	+4.1	21.8	9,349	22.6
営業 利益	2,250	▲5.3	5.0	2,376	5.7
経常 利益	2,250	▲5.6	5.0	2,384	5.8
当期 純利益	1,500	▲4.4	3.4	1,569	3.8

上記数値は100万円単位以下端数切捨てのため合計金額が一致しない場合があります。

2020年10月期 通期決算見通し



(2) 機械製造販売事業

(単位：百万円)

	20年10月期見通し			19年10月期	
	金額	前年比 (%)	利益率 (%)	金額	利益率 (%)
売上高	13,800	+22.7	100.0	11,250	100.0
売上 総利益	4,000	+2.1	29.0	3,917	34.8
営業 利益	760	▲21.8	5.5	972	8.6

上記数値は100万円単位以下端数切捨てのため合計金額が一致しない場合があります。

2020年10月期 通期決算見通し



(3) 化学工業製品販売事業

(単位：百万円)

	20年10月期見通し			19年10月期	
	金額	前年比 (%)	利益率 (%)	金額	利益率 (%)
売上高	30,900	+2.6	100.0	30,105	100.0
売上 総利益	5,730	+5.5	18.5	5,432	18.0
営業 利益	1,490	+6.1	4.8	1,404	4.7

上記数値は100万円単位以下端数切捨てのため合計金額が一致しない場合があります。

コロナウイルスの影響について（1）

巴工業グループの現状



星際塑料(深圳)有限公司
巴栄機械設備(太倉)有限公司
一時操業停止

⇒現状は再稼働済み

他拠点（中国商社、香港、タイ、
米国、ジャカルタ、ソウル）

業績面への影響は軽微と見ているものの、
新型コロナウイルスの動向には引き続き注視

コロナウイルスの影響について（2）

今後見込まれる影響と対処策、業績見通し



見込まれる影響

海外サプライヤー
からの供給減少



対処策

代替ソースの活用
⇒影響を最小限化

2020年10月期の業績予想への影響

グローバルな需要低迷や感染拡大の終息時期が見通せないことによる
業績の下振れ懸念はぬぐえないものの、



一方で新たな商材開発や新市場開拓などの取り組みを強化・推進

現時点では業績予想の修正は不要と判断しておりますが、
新型コロナウイルスの影響は引き続き注視して参ります。



TOMOE

2020年の取り組み

2020年度の取り組み



(1) 機械製造販売事業 《海外展開》 遠心分離機

Tomoe Engineering USA, Inc.



北南米市場

Tomoe Engineering USA, Inc.

化学工業、食品分野などへの販売促進で足場固め

- ・化学工業、食品、医薬分野へ展開。
- ・部品・修理に引き続き注力。
- ・北米では日系企業および地場企業の開拓を進めている。
- ・北米同様、中南米でも水産、食品などがターゲット。

→ 今後についてはコロナウイルスの影響を注視。

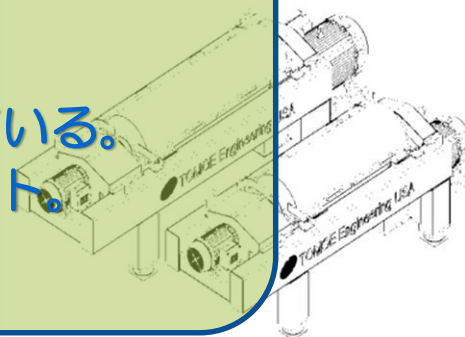

2020年度の取り組み



(1) 機械製造販売事業

《海外展開》 遠心分離機、炭化装置

アジア・その他地域

ベトナム、インド、タイ
インドネシア、韓国、中国、台湾

・化学工業

化学工業：PVC PVB CPVC PX

・食品、医薬 ・下水処理 ・炭化装置



中国はPVC横這い、成長著しい東南アジアへ展開

- ・成長著しい東南アジア。インドでは部品販売。
- ・中国ではPVC向けその他、部品・修理需要の確実な取り込み。
- ・アジア地域全体で代理店整備による市場開拓。

→ 今後についてはコロナウイルスの影響を注視。

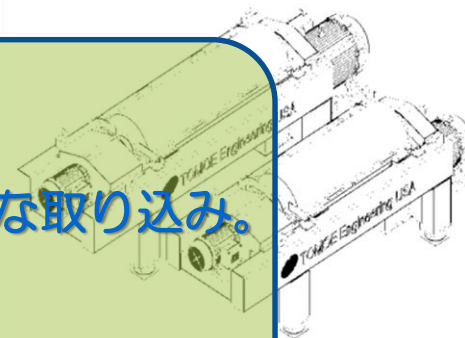

2020年度の取り組み



(1) 機械製造販売事業 《海外展開》 遠心分離機

地区	国名	展開	成果およびターゲット
南アジア	インド	代理店契約 1 社	インド国内の機械販売、 修理・部品案件の取り込み
東南アジア	タイ	代理店契約 2 社	タイ国内の機械販売、 修理・部品案件の取り込み
	インドネシア	ジャカルタ事務所	インドネシア国内の機械販売、 修理・部品案件の取り込み
	ベトナム	代理店契約 1 社	ベトナム国内の機械販売、 修理・部品案件の取り込み
東アジア	中国 韓国 台湾	ソウル支店 巴栄工業機械(上海)有限公司 巴栄機械設備(太倉)有限公司 <代理店契約> 中国5社、韓国2社、台湾1社	中・韓国内の機械販売、 修理・部品案件の取り込み
南北 アメリカ	アメリカ カナダ	Tomoe Engineering USA (本社：ヒューストン)	南北アメリカでの機械販売、 修理・部品案件の取り込み
		代理店契約 17 社	石油化学・食品・ 油井掘削向け機械等の 販売・メンテナンス
	メキシコ	代理店契約 1 社	石油化学・食品向け機械の 販売、メンテナンス
	ブラジル・チリ	代理店契約 1 社	石油化学・食品向け機械の 販売、メンテナンス
ヨーロッパ	ドイツ	代理店契約 1 社	ヨーロッパでの機械販売、 修理・部品案件の取り込み

2020年度の取り組み



(1) 機械製造販売事業

《国内展開》 遠心分離機、回転加圧脱水機

官公需、民間市場

新構想低動力型高効率遠心脱水機
大規模処理場の更新需要向け

省動力機種の拡販（新型回転加圧脱水機）
中小規模処理場の更新需要

民間市場への営業強化
中小規模の法人への営業を強化

新用途開発分野
バイオエネルギー（藻類、メタン発酵）分野、化学工業分野

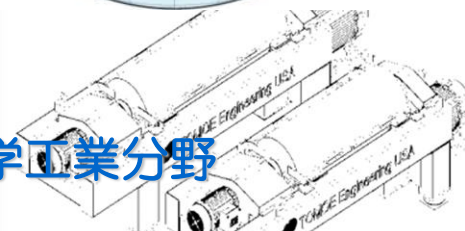

各案件と部品・修理を取り込みつつ、開発を進める

2020年度の取り組み



(1) 機械製造販売事業

新規開発

ディスク型遠心分離機

昨年にディスク型遠心分離機の新規開発、公表
食品分野、化学工業分野など



ディスク型遠心分離機

高分子凝集剤高速連続溶解装置

高分子凝集剤を安定して効率的に
高速で連続溶解

その他既存機種種の改良・ハイスペック化

巴栄機械設備(太倉)有限公司

立ち上げ・巴栄工業機械(上海)有限公司
からの移行に注力



高分子凝集剤
高速連続溶解装置

(2) 化学工業製品販売事業

アフリカ、ロシア、アジア
など世界各国から輸入・販売

工業材料関連

- 土木・建築向け
シリカフェーム（コンクリートの強化材）
メチルセルロース（増粘剤）
- 接着剤向け
フライアッシュバルーン（軽量化）



土木・建築向けは堅調

→ 今後についてはコロナウイルスの影響を注視。
一部商材は中国代替品需要拡大による三国間貿易増加。
都市部高層ビル需要の増加を期待。

(2) 化学工業製品販売事業

アフリカ、ロシア、アジア
など世界各国から輸入・販売

■ 鉱産関連

- 自動車、建材向け
ウォラストナイト、タルク
(エンブラ・PPの補強フィラー)
- 園芸、建材向け
バーミキュライト (保水、耐火性能向上)
- 環境対応樹脂向け
三酸化アンチモンマスターバッチ (樹脂難燃材)



建材は引き続き堅調

→ 今後についてはコロナウイルスの影響を注視。
一部商材は中国代替品需要拡大による三国間貿易増加。
耐火建材および樹脂難燃材の需要増に期待。

2020年度の取り組み



(2) 化学工業製品販売事業

化成品関連

- 塗料、インキ、接着剤向け
UV硬化性樹脂（環境対応）
高機能添加剤（品質向上）
エポキシ関連商材（樹脂改質）



→ 今後についてはコロナウイルスの影響を注視。
国内需要低下対応として高機能商材を拡大し、利益増を目指す。

欧州・アジアなど
世界各国から輸入・販売



(2) 化学工業製品販売事業

機能材料関連

- 半導体製造装置および産業用セラミックス向け
高機能セラミックス（耐腐食性）
- 5G基地局用電子部品向け
放熱フィラー、ALN（放熱）
- カーエアコン等脱水市場向け
合成ゼオライト（吸着脱水）
- 在宅医療向け
酸素濃縮器用コンプレッサー（カスタマイズ対応）

アジア、北米
など世界各国から輸入・販売

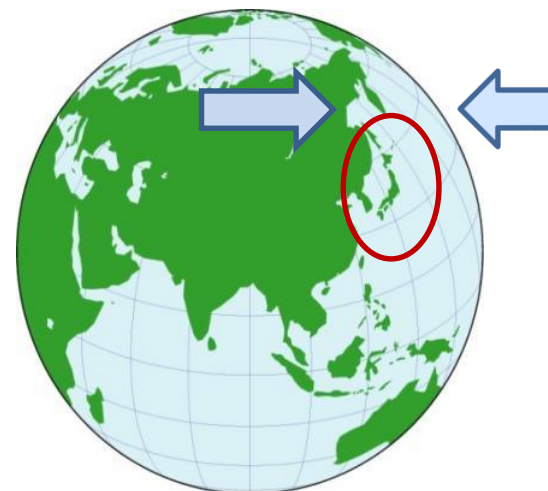

→ 今後についてはコロナウイルスの影響を注視。
新たに一般産業用セラミックス市場開発に注力。

2020年度の取り組み



(2) 化学工業製品販売事業

電子材料関連

- 半導体向け
 - ICチップ搬送材（高シェア）
 - ボンディングツール（高シェア）
 - インジウム半田（接合）

欧州、アジアなど
世界各国から輸入・販売



ICチップ搬送材



→ 半導体市場の回復傾向が見られていたが、コロナウイルスの影響、米中貿易摩擦の改善、市場の動向を注視。

2020年度の取り組み



(2) 化学工業製品販売事業

合成樹脂関連

- 環境樹脂
ポリ乳酸PLA樹脂（生分解性プラスチック）
デグラノボン（自然分解、樹脂分解促進剤）
- 合成樹脂原料
ポリプロピレン、ポリエチレン
ナイロン、ポリブテン、輸入樹脂
- 合成樹脂製品
表面処理機、ナイロンナット、防錆フィルム

主に国内調達・販売
一部輸入商材も取扱い



表面処理機



→ 今後についてはコロナウイルスの影響を注視。
環境対応商材および輸入商材の拡販に注力。
新たに競争力のある小型表面処理機を導入し拡販する。

2020年度の取り組み



(2) 化学工業製品販売事業

中国 : 加工・商社
香港・タイ : 商社

海外事業

- 星際塑料（深圳）有限公司
合成樹脂のコンパウンド加工事業
- 巴工業（香港）有限公司 香港での商社事業
- 巴恵貿易（深圳）有限公司
中国国内での商社事業
- TOMOE Trading (Thailand) Co.,Ltd.
タイ国での商社事業

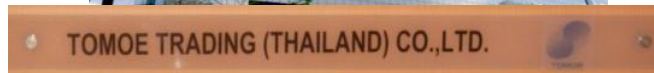

中国・タイ子会社4社はコロナウイルスの影響により売上減の見込み

2020年度の取り組み



(2) 化学工業製品販売事業

開発事業

- 開発部（2018年4月開設）

より能動的な営業体制へ

複数分野の知識が必要な商品の開発など、
従来の視点とは異なった商品開拓

各部門の枠を超えた開発を行い、新規分野の開拓を目指す

- ベトナム、ポーランドに連絡窓口を開設

→ 化学工業製品販売事業では『環境』『開発』を
キーワードに事業展開



パワーデバイス用
エピタキシャル装置(エピ装置)
※開発部で取り扱う商品の一例



TOMOE

業績説明会 おわり

ご出席ありがとうございました